



J.T.T. Tech Co., Ltd

1214-1216 M.6 Sukumwit Rd, Samrongnua, Muang, Samutprakarn, Thailand 10270

Tel : (662)754-1861,084667-5818 Fax : (662)754-1471

E-mail : jtt-tech@hotmail.com www.jtt-tech.net

เครื่องอัดกระดาษแนวตั้ง

JL-L50 Waste paper baler physical machine



Usage and Feature

- This machine is mainly used in the packaging and recycling industry, it is used for packaging of waste paper from printing and carton factories, also used for packaging waste plastic, both new and old clothe, grass and straw etc.
- The machine has a wide range of application, and the electro-hydraulic valve control makes the operation easy and the maintenance convenient.
- The volume of the packaged waste is reduced, so that transportation costs are reduced, and easy to handle and process.
- This machine adopts single door and cushioned door design, automatic pressure relief is safer and more convenient, it is upgrade of traditional baler.
- The machine has automatic pressure regulating function, which can meet the pressure requirements of different materials.
- Double side guide presser plate design, effectively protect the cylinder and increase it's service life.
- The machine uses high precision oil cylinder and UN series oil seal
- The machine with automatic packaging and automatic output function.

Specification

Pressure (แรงอัด):	500kn (50ton)
Feeding gate size (ขนาดกล่องใส่กระดาษ):	L1100 x W500 mm
Bale size (ขนาดก้อนอัด)	W1100 x H700 x L(300~1000)mm
Bale Weight (น้ำหนักก้อนอัด)	250-300kgs.
Power (กำลังไฟ)	11kw 380V50HZ
Working Pressure	10 Mpa
No. of Binding Wire (จำนวนลวดมัดก้อนอัด)	3-5
System (ระบบ)	กึ่งอัตโนมัติ (อัดกระดาษอัตโนมัติ แต่มัดลวดเอง)
Machine Dimension (ขนาดเครื่อง)	1480 x 895 x 3865mm
Weight Machine (น้ำหนักเครื่อง)	~2000kg.
Tank Hydraulic Oil	400 L.

Drawing

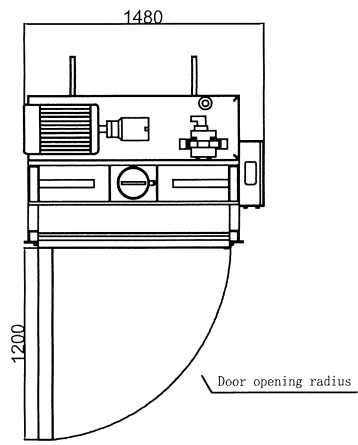
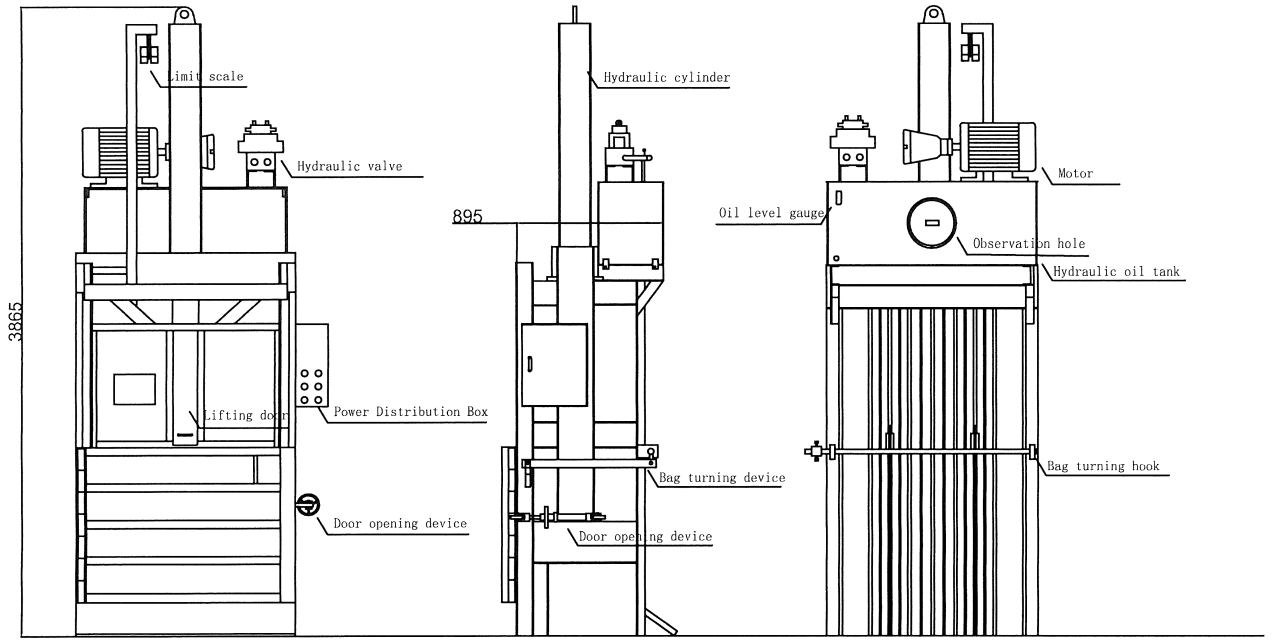





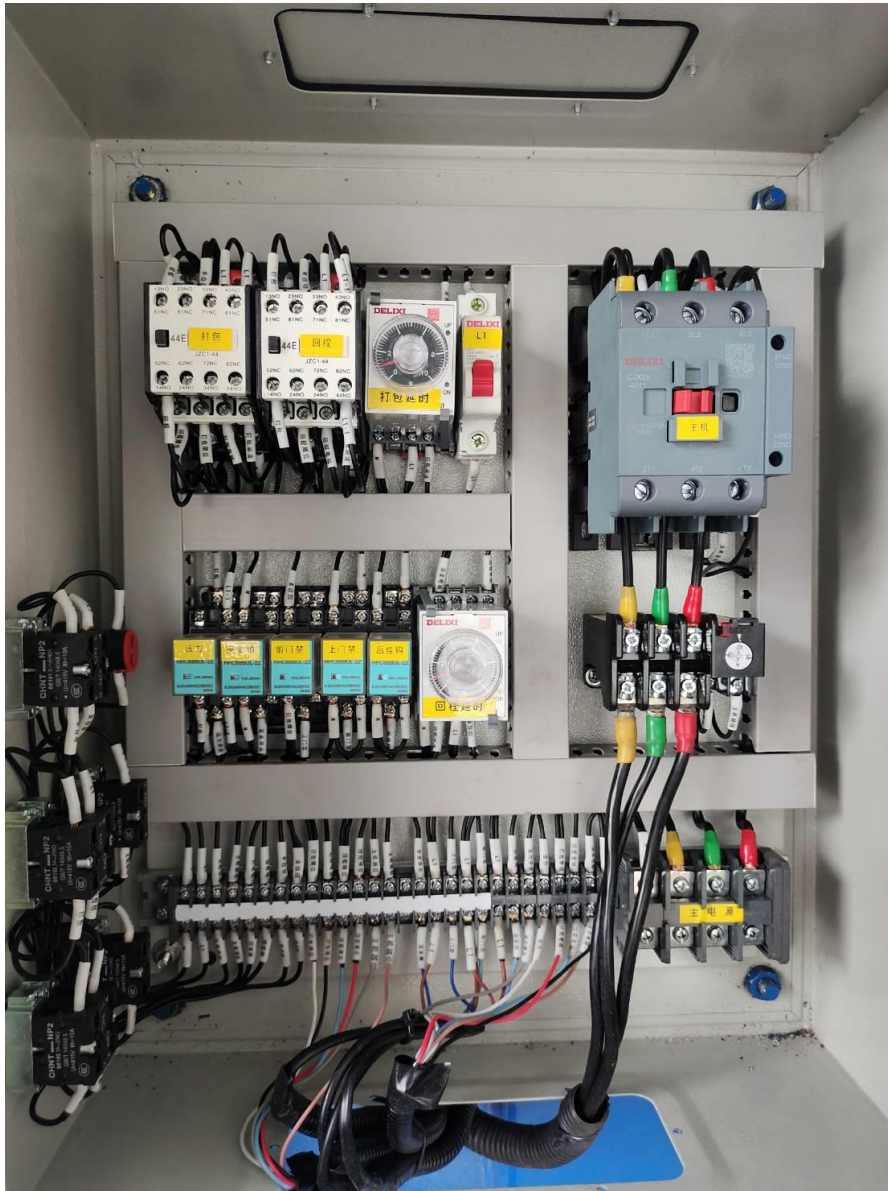

ตู้คอนโทรล
แผงวงจรควบคุม
การทำงานของ
เครื่อง



ปุ่มควบคุม
การทำงานของ
เครื่อง

ภาพตัวอย่าง
การป้อนสิ่งของ
เข้าห้องเครื่องอัด



ภาพตัวอย่าง
เศษแผ่นที่
อัดก้อนแล้ว

